

お客様用保存用

ウインドガード

フィット・コウシくん

取り扱い説明書

- このたびは商品をお買い上げいただき、まことにありがとうございます。
 本書は、商品の取り扱いに関する必要事項を説明しています。
 商品を正しく、安全にご使用いただくために、この取り扱い説明書を
 よくお読みください。

お願い	<ul style="list-style-type: none"> • 商品のご使用前にこの取り扱い説明書をよくお読みください。 • いつでもお読みいただけるように大切に保管してください。
------------	---

1 各部の名称

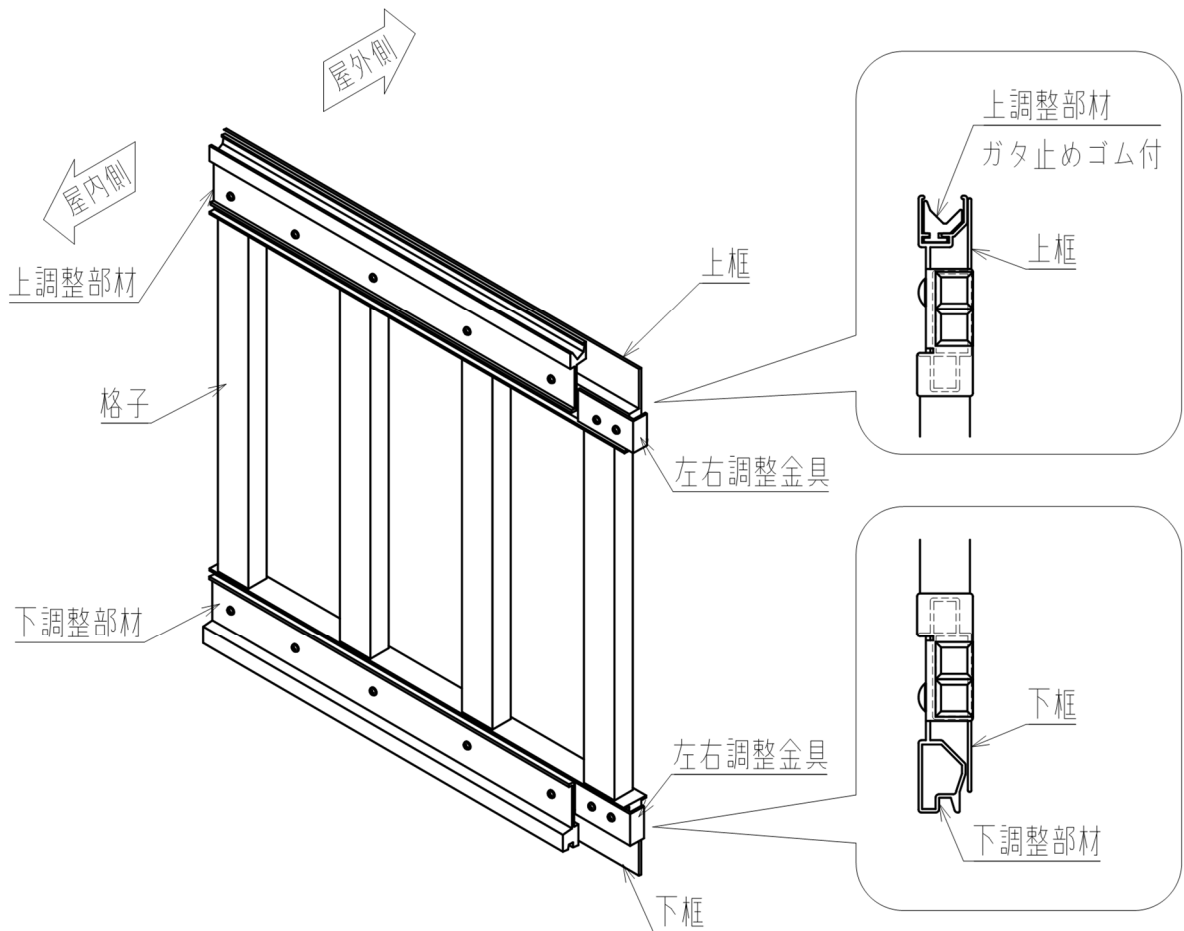

2 安全のために必ずお守りください

お願い

こまめに商品のガタつきがないか確認をしてください。

ガタつきが発生した場合は、下記の作業を行ってください。

●上調整部材の調整

上調整部材を上を押し上げながら固定ねじを再度締め付けてください。

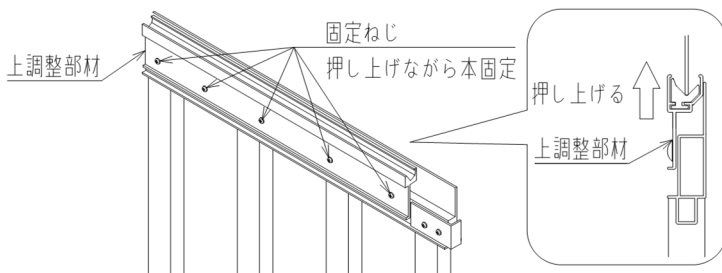

●左右調整部材の調整

上框・下框に取り付けられている左右調整金具を引き違い窓の枠に押し付けながら、固定ねじを再度締め付けてください。

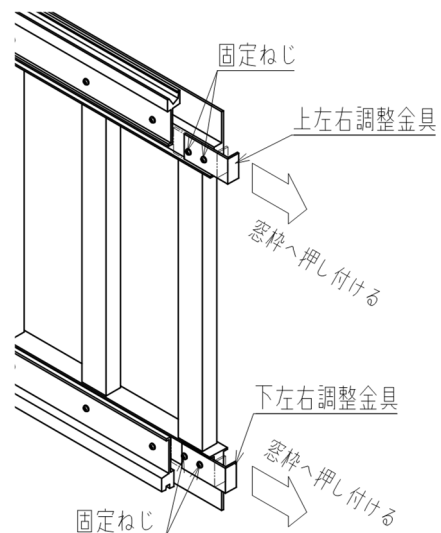

3 お手入れについて

長期間、清掃しないままにしておきますと、表面に付着した汚れがしみや腐食の原因となります。汚れが軽いうちに清掃してください。
清掃の目安は、少なくとも年に1～2回程度です。
特に、海岸地帯や交通量の多い道路沿いは、塩分や排気ガスによる汚損が進みやすいので、こまめにお手入れしてください。

■清掃について

■汚れは柔らかな布、スポンジ*1などで水洗いにより洗い落としてください。

サンドペーパー、金属タワシなどでこすると、表面にキズがつき、腐食のもとになりますので、使用しないでください。

■水洗いで取れない汚れなどは、台所用合成洗剤*2（液性・中性）で洗い落してください。

■有機溶剤を含むガラスクリーナー、便器やタイル用の酸性洗浄剤やアルカリ性洗浄剤は、表面を侵し腐食のもとになりますので、使用しないでください。

※1 スポンジを使用する場合は、スポンジの取り扱い説明書をご確認ください。

※2 洗剤を使用する場合は、洗剤の取り扱い説明書をご確認ください。



4 保守・点検について

ご使用中に色々な不具合が発生することがあります。
そのままにしておきますと、人身事故などの原因になるおそれがあります。
次のような不具合がないかどうか、お手入れの時などを利用して点検し、処置してください。

不具合	考えられる原因	対処法
風でカタカタ音が鳴る	上調整部材の固定が	上調整部材を押し上げながら 固定ねじを再度締め付けてください。(P2)
手で揺らすとガタがある	緩んでいる	
左右に動く	左右調整金具の固定が 緩んでいる	左右調整金具を引き違い窓の枠に 押し付けながら固定ねじを再度 締め付けてください。(P2)

以上の処置をしても直らなかったり、原因が見当たらない場合は、ご自分で分解や修理をなさらず、必ずご購入された建築会社様・工事店様または販売店様にご連絡ください。

5 修理依頼について

■お客様メモ（おぼえのため記入しておくとう便利です）

お買い上げ日	年 月 日
購入先	TEL () -
その他	

○商品の修理依頼、部品交換などについては、まずご購入された建築会社様・工事店様
または販売店様にご相談ください。

6 商品保証について

本書は、当社の建材商品に関して、ここに記載の保証期間、保証内容の範囲において無料修理を行うことをお約束するものです。保証期間中に故障、損傷などの不具合（以下「不具合」といいます）が発生した場合には、まず、ご購入された建築会社様・工事店様または販売店様に修理をご依頼ください。

■ 保証期間

施工者様よりの商品の引き渡し日〈注〉から起算して2年間（電装部品については1年間）。雨水進入防止部分は5年間。ただし、施工を伴わない商品については、お客様がご購入された日から1年間。

〈注〉商品の引き渡し日とは、新築注文住宅の場合はお客様への住宅引き渡し日とし、新築分譲住宅の場合は建設主様への住宅引き渡し日とします。新築以外の住宅については、商品の施工完了日とします。

■ 保証内容

取り扱い説明書、本体ラベルまたはその他の注意書きに基づく適正なご使用状態で、保証期間内に不具合が発生した場合には、下記に例示する免責事項を除き無料修理いたします。

■ 免責事項

保証期間内でも、次の様な場合には有料修理となります。

- ① 当社の手配によらない第三者の加工、組立て、施工（基礎工事、取付け工事、シーリング工事など）、管理、メンテナンスなどに起因する不具合（例えば、海砂や急結材を使用したモルタルによる腐食。中性洗剤以外のクリーニング剤を使用したことによる変色や腐食。工事中の養生不良に起因する変色、腐食など）
- ② 表示された商品の性能を超えた性能を必要とする場所に取付けられた場合の不具合
- ③ 建築躯体の変形など商品以外に起因する商品の不具合
- ④ 商品または部品の経年変化（使用に伴う消耗、摩耗など）、経年劣化（樹脂部分の変質、変色など）またはこれらに伴うさび、かびまたはその他の不具合
- ⑤ 商品周辺の自然現象、住環境などに起因する結露、腐食またはその他の不具合（例えば、塩害による腐食。大気中の砂塵、煤煙、各種金属粉、亜硫酸ガス、アンモニア、車の排気ガスなどが付着して起きる腐食。異常な高温・低温・多湿による不具合など）
- ⑥ 商品または部品の材料特性に伴う現象（例えば、木製品の反り、干割れ、色あせ、木目違い、節抜け、樹液のにじみ出しなど）
- ⑦ 天災その他の不可抗力（例えば、暴風、豪雨、高潮、地震、落雷、洪水、地盤沈下、火災など）による不具合またはこれらによって商品の性能を超える事態が発生した場合の不具合
- ⑧ 実用化されている技術では予測することが不可能な現象またはこれが原因で生じた不具合
- ⑨ 犬、猫、鳥、鼠などの小動物またはつるや根などの植物に起因する不具合
- ⑩ 引き渡し後の操作誤り、調整不備または適切な維持管理を行わなかったことによる不具合
- ⑪ お客様自身の組立て、取付け、修理、改造（必要部品の取外しを含む）に起因する不具合
- ⑫ 本来の使用目的以外の用途に使用された場合の不具合または使用目的と異なる使用方法による場合の不具合
- ⑬ 犯罪などの不法な行為に起因する破損や不具合

※保証期間経過後の修理、交換などは有料といたします。

※本書によって、お客様の法律上の権利を制限するものではありませんので、保証期間経過後の修理についてご不明の場合は、当社までお問い合わせください。

初版	2026年4月発行
----	-----------